

EU-Typgenehmigung nach Verordnung (EU) 2015/208, Genehmigungszeichen:
EU-type approval according to regulation (EU) 2015/208, approval mark
Genehmigungsnummer:
approval number

e1*2015/208*2018/829ND*00419*01



00419 ND

1. Verwendungsbereich und Kennwerte

Die Zugkugelkupplungen 80 vom Typ 80-648180 sind für die Verwendung an Starrdeichselanhängern hinter land- oder forstwirtschaftlichen Zugmaschinen vorgesehen und für folgende Kennwerte genehmigt:

Kennwerte / characteristic values		
zulässige Geschwindigkeit permitted speed	[km/h]	> 40
zulässiger D-Wert permitted D-value	[kN]	89,3
zulässige Stützlast S permitted vertical load at the coupling point S	[kg]	2000

Bei Verwendung der Zugkugelkupplung 80 an Starrdeichselanhängern ist ferner zu beachten, dass das Verhältnis von Schwerpunkthöhe h zu wirksamer Deichsellänge l (Abstand von Mitte Kuppelpunkt bis Mitte Achse bzw. Achsaggregat) bei zulässigem Gesamtgewicht des Anhängers nicht mehr als 0,4 betragen darf.

Die Zugkugelkupplung 80 darf nur mit typgenehmigten und zum Kuppeln geeigneten Verbindungseinrichtungen, die zur Aufnahme von Zugkugelkupplungen nach ISO 24347 geeignet sind und die vorgeschriebenen axialen, vertikalen Schwenkwinkel ($\pm 20^\circ$) und horizontalen Schwenkwinkel ($\pm 60^\circ$) im gekuppelten Zustand gewährleisten, gekuppelt werden. Siehe auch Absatz 3.

2. Montage

Die Montage der Zugkugelkupplung hat mit zwei Schrauben (M24 x 150 nach DIN 931, Mindestfestigkeitsklasse 8.8) und einem Anzugsdrehmoment von 680^{+50} Nm zu erfolgen. Siehe auch Anlage 3.

Das Aufnahmelager am Anhänger muss festigkeitsmäßig zur Aufnahme der oben genannten Kennwerte ausgelegt sein.

Bei der Montage müssen die Anlageflächen der zu montierenden Teile sauber sowie lack- und fettfrei sein.

Die Zugkugelkupplungen dieses Typs sind nicht für Schweißverbindungen zulässig.

Die Hinweise des Fahrzeugherstellers sind zu beachten.



Bei Einbau und Betrieb sind die allgemein gültigen Bestimmungen zur Unfall-verhütung zu beachten (z.B. BGV D29).

1. Field of application and characteristic values

Coupling heads 80 of type 80-648180 are designed for the use of rigid drawbar trailers on agricultural and forestry tractors and approved for following characteristic values:

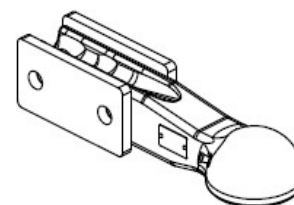

When using the coupling heads 80 on rigid drawbar trailers it should also be noted that the correlation between the height of the centre of gravity and the effective length of the drawbar (distance between centre of coupling and centre of axle or axle unit) with a permitted total mass of the trailer may not exceed 0,4.

The coupling heads 80 may only be used in conjunction with type approved, for coupling suitable coupling devices, that are suited for coupling heads according ISO 24347 and that fulfill the required parameters and allow the required horizontal ($\pm 60^\circ$), vertical and axial ($\pm 20^\circ$) pivoting angles. See also point 3.

2. Installation

The coupling head 80 is mounted by using two screws (M24 x 150 according to DIN 931, minimum strength class of 10.9) and a tightening torque of 680^{+50} Nm. See appendix 3.

The mounting bearing on the trailer has to be configured in terms of strength with the above mentioned strength related parameters.

When mounting the surfaces of the connected components must be clean, free of paint and grease or other residual material.

Coupling heads 80 of this type are not allowed for welded connections.

The instructions of the vehicle manufacturer must be observed.

With the installation and operation, the generally applicable regulations for accident prevention must be observed (e.g. BGV D29).

3. Betrieb

Beim Betrieb des Anhängers dürfen die oben genannten Kennwerte nicht überschritten werden. Diese können mit den nachstehenden Formeln überprüft werden.

3. Operation

When using the trailer, the above mentioned characteristic values may not exceed and can be checked with the following formula:

$$D = g \times (T \times R) / (T + R) \quad [\text{kN}]$$

T = technisch zulässige Gesamtmasse des Zugfahrzeuges in t
 R = zulässige Anhängelast in t
 D = zulässiger D-Wert in kN
 g = Erdbeschleunigung, angenommen werden 9,81 m/s²

$$R = D \times T / (g \times T - D) \quad [\text{t}]$$

T = technically permissible total mass of the tractor [t]
 R = trailer load with the permissible mass [t]
 D = permitted D-value [kN]
 g = acceleration of gravity 9,81 m/s²

Der D-Wert ist ein rechnerischer Vergleichswert, der die horizontale Kraftkomponente in Fahrzeuginnenachse zwischen Zugmaschine und Anhänger beschreibt.

The D-value is a mathematically reference value and described the horizontal force component in the longitudinal axis between the tractor and the towed vehicle.

Ein D-Wert von 89,3 kN erlaubt, z.B. im Falle der Inanspruchnahme einer Anhängelast des Anhängers von 26 t einer Inanspruchnahme der Zugmaschine mit einer zulässigen Gesamtmasse von 14 t.

The D-value of 89.3 kN allows, e.g. a trailer usage of a permitted trailer load of 26 tones and linked by truck with a total mass not exceeding 14 tones.

Die Zugkugelkupplung 80 darf nur mit nachfolgend aufgeführten Verbindungseinrichtungen gekuppelt werden.

The coupling head may only be used with the following coupling devices.

**Verbindungseinrichtung
 coupling device**

**ISO-Norm
 ISO standard**

Kugelkupplung / coupling ball

ISO 24347 : 2005



Die in Kombination mit der Zugkugelkupplung verwendbaren mechanischen Verbindungseinrichtungen haben gesonderte Genehmigungen und Kennzeichnungen

Mechanical coupling devices that can be used in combination with the coupling head have separate approvals and markings (type plates), which define their characteristic values. If these markings show different characteristic values in comparison to the coupling head, the **smaller values are decisive** for the combination of these devices.

(Typschilder), welche deren zulässigen Kennwerte vorschreiben. Sofern durch diese Kennzeichnungen von der Zugkugelkupplung abweichende Kennwerte ausgewiesen werden, sind für den Betrieb einer Kombination jeweils die **kleineren Werte maßgebend**.

Bei horizontaler Stellung von Zugfahrzeug und Anhänger müssen sich die gekuppelte mechanischen Verbindungseinrichtungen (z.B. Zugzapfen / Zugöse) etwa in waagerechter Lage zur Fahrbahn befinden (Winkelabweichung gegenüber der Horizontalen nach oben und unten maximal 3°), um die betriebsüblichen Schwenkwinkel zwischen den mechanischen Verbindungseinrichtungen nicht zu behindern.

In the horizontal position of tractor and trailer, the procured connecting system must be level to the roadway (angle deviation compared to the horizontal towards the top and below may not exceed 3 degrees) to ensure that the customary swinging draw bar angle between the procured connecting system is not impeded.

4. Wartung und Verschleiß

4. Maintenance and wear

Im Rahmen der Fahrzeugwartungen sind die Kontaktflächen im Kuppelpunkt zu schmieren und die Befestigungsschrauben der Zugkugelkupplung mittels Drehmomentenschlüssel auf festen Sitz zu überprüfen (Anziehdrehmoment 680 Nm). Beschädigte, verformte oder verschlissene Zugkugelkupplungen sind zu erneuern.

In the context of (vehicle) maintenance, the contact areas of the coupling head are to be greased and the tightness of the fastening screws of the coupling head checked with a torque wrench (680 Nm). Damaged coupling head must be replaced with new coupling head.

Beim Überschreiten der Verschleißgrenzen (siehe Anlage 1) und/oder Beschädigungen ist die Zugöse auszutauschen.

In case of exceeding the abrasion limits (see appendix 1) or damages, the drawbar eye must be replaced.

Der Austausch ist, soweit der Fahrzeughalter nicht selbst über entsprechende Fachkräfte und die erforderlichen technischen Einrichtungen verfügt, durch eine Fachwerkstatt vornehmen zu lassen.

If the vehicle operator does not have access to the relevant specialist mechanics or does not have access to the required technical instructions, the exchange of parts must be carried out in a specialized service centre.

Anlage 1 / appendix 1

Verschleißmaße / wear rates

1

Verschleißteil wear part	Bezeichnung description	Nennmaß [mm] nominal dimension	Verschleißmaß [mm] wear dimension
Kugelpfanne ball cup	Ø Kugelpfanne ball cup diameter	80	max 82

Anlage 2 / appendix 2

Montageskizzen / mounting drawings

2

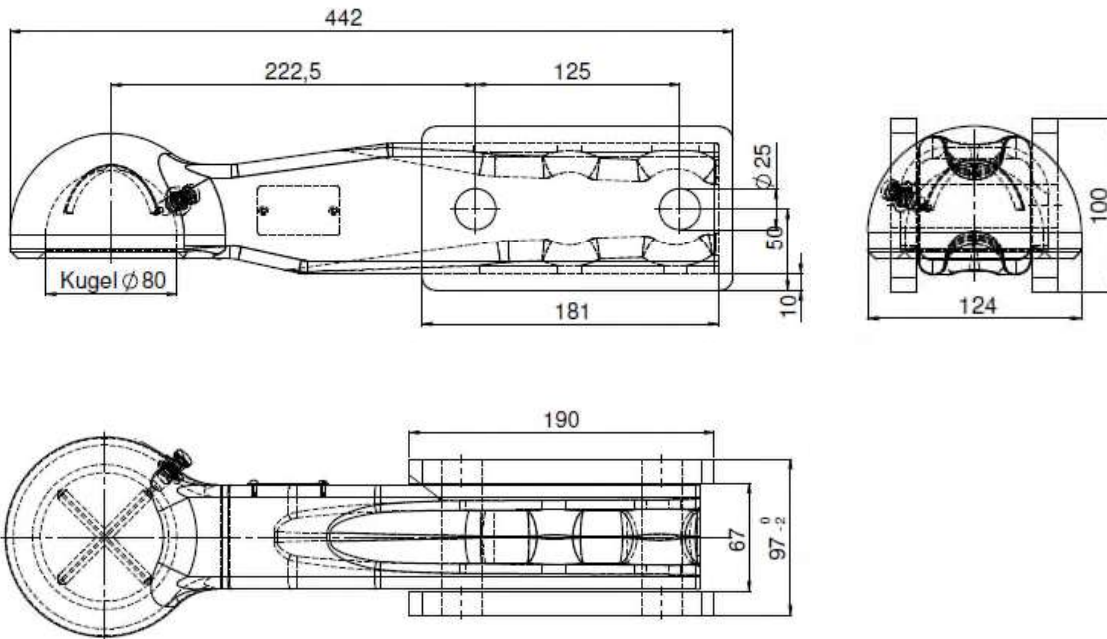

Anlage 3 / appendix 3

Schrauben / screws

3

Die Übertragung der Kräfte an Verbindungseinrichtungen (z.B. Montageflansch einer Zugöse) erfolgt über die Flächenpressung der miteinander verbundenen Komponenten (Zugöse/Deichselanschluss). Hierbei ist darauf zu achten, dass die erforderliche Vorspannkraft erreicht wird. Bei der Montage gilt es daher den Einfluss der Reibungszahlen und Anziehdrehmomente auf die Vorspannkraft zu berücksichtigen. Zur Aufnahme der Kräfte werden nachfolgend aufgeführte Schrauben und Anziehdrehmomente bei entsprechenden Reibbedingungen vorgeschrieben. Die Hinweise der Fahrzeughersteller müssen beachtet werden.

The transmission of the forces to the connecting devices (e.g. mounting flange of drawbar eye) is effected by means of the surface pressing of the interconnected components (drawbar eye/drawbar connection). It must be ensured that the required preload is maintained. During assembly, the influence of the friction coefficients and the tightening torques on the preloading forces must be considered. In order to absorb the forces, the following screws and tightening torques are stipulated under appropriate friction conditions. The instructions of the vehicle manufacturers must be observed.

Metrisches Regelgewinde
 Metric regular thread

entsprechend / according VDI 2230

Tabelle 1A: Montagevorspannkräfte F_{MTAB} und Anziehdrehmomente M_A bei $v=0,9$ für Schaftschrauben mit metrischen Regelgewinde nach DIN ISO 262; Kopfabmessungen von Sechskantschrauben nach DIN EN ISO 4014 bis

Table 1A: Assembly preload F_{MTAB} and tightening torque M_A with for shank bolts with metric standard thread according to DIN ISO 262; head dimensions of hexagonal bolts according to DIN EN ISO 4014 to 4018, hexalobular external driving head bolts

