

EU-Typgenehmigung nach Verordnung (EU) 2015/208, Genehmigungszeichen:  
EU-type approval according to regulation (EU) 2015/208, approval mark  
Genehmigungsnummer:  
approval number

e1\*2015/208\*2018/829ND\*00250\*01



## 1. Verwendungsbereich und Kennwerte

Die Zugösen vom Typ 652171 mit Kugel sind für die Verwendung an Starrdeichselanhängern hinter land- oder forstwirtschaftlichen Zugmaschinen vorgesehen und für folgende Kennwerte genehmigt:

zulässige Geschwindigkeit permitted speed	[km/h]	> 40
zulässiger D-Wert permitted D-value	[kN]	89,3
zulässige Stützlast S permitted vertical load at the coupling point S	[kg]	3.000
zulässige Zugpendel permitted drawbar		ISO 6489-3 Cat 4

Bei Verwendung der Zugösen an Starrdeichselanhängern ist ferner zu beachten, dass das Verhältnis von Schwerpunkthöhe  $h$  zu wirksamer Deichsellänge  $l$  (Abstand von Mitte Kuppelpunkt bis Mitte Achse bzw. Achsaggregat) bei zulässigem Gesamtgewicht des Anhängers nicht mehr als 0,4 betragen darf.

Die Zugöse darf nur mit bauartgenehmigten und zum Kuppeln geeigneten Anhängerkupplungen (Zugpendel), die zur Aufnahme von Zugösen nach ISO 21244 Kategorie 4 geeignet sind und die vorgeschriebenen axialen, vertikalen Schwenkwinkel ( $\pm 20^\circ$ ) und horizontalen Schwenkwinkel ( $\pm 60^\circ$ ) im gekuppelten Zustand gewährleisten, gekuppelt werden.

## 2. Montage

Die Zugösen können entweder direkt am Rahmen oder an der Zugeinrichtung des Anhängers montiert werden. Hierzu müssen die Teile des Rahmens bzw. der Zugeinrichtung und deren Schweißnaht- bzw. Schraubanschlüsse zur Übertragung der für die Zugöse zugelassenen Kennwerte ausreichend dimensioniert sein.

Bei der Montage müssen die Anlageflächen der zu montierenden Teile sauber sowie lack- und fettfrei sein. Siehe Anlage 3.

Die Befestigung der Zugöse erfolgt durch 8 Schrauben M 16 mit einem metrischem Regelgewinde und der Festigkeitsklasse 10.9. Die Schraubverbindungen sind mit einem Anziehdrehmoment von  $290^{+20}$  Nm über Kreuz festzuziehen.

Die Zugösen sind nicht für Schweißverbindungen zulässig.

Die Hinweise des Fahrzeugherstellers sind zu beachten.

## 1. Field of application and characteristic values

Drawbar eyes of type 652171 with ball are designed for the use of rigid drawbar trailers on agricultural and forestry tractors and approved for following characteristic values:

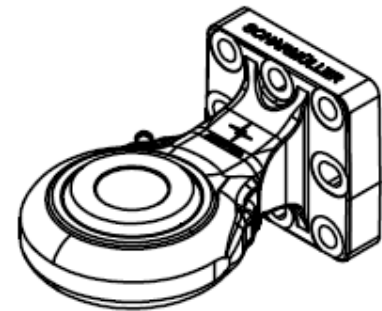

When using the drawbar eye on rigid drawbar trailers it should also be noted that the correlation between the height of the centre of gravity and the effective length of the drawbar (distance between centre of coupling and centre of axle or axle unit) with a permitted total mass of the trailer may not exceed 0,4.

The drawbar eye may only be used in conjunction with type approved, for coupling suitable drawbars, that are suited for coupling drawbar eyes according ISO 21244 category 4 and that fulfill the required parameters and allow the required horizontal ( $\pm 60^\circ$ ), vertical and axial ( $\pm 20^\circ$ ) pivoting angles.

## 2. Installation

The drawbar eye can be mounted either directly on the frame of the vehicle or to the drawbar of the trailer. For transmitting the characteristic values for the coupling, the relevant parts of the frame or the coupling device and its welded or screwed components must have the approved dimensions.

When mounting the surfaces of the connected components must be clean, free of paint and grease or other residual material.

The assembly of the drawbar eye has to be completed by using 8 screws M16 only, with a metric thread and the strength class of 10.9. The screws are tightened crosswise at a tightening torque of  $290^{+20}$  Nm. See appendix 3.

The drawbar eyes are not allowed for welded connections.

The instructions of the vehicle manufacturer must be observed.



Bei Einbau und Betrieb sind die allgemein gültigen Bestimmungen zur Unfallverhütung zu beachten (z.B. BGV D29).

With the installation and operation, the generally applicable regulations for accident prevention must be observed (e.g. BGV D29).

### 3. Betrieb

Beim Betrieb der Zugöse dürfen die oben genannten Kennwerte nicht überschritten werden. Diese können mit den nachstehenden Formeln überprüft werden.

### 3. Operation

When using the drawbar eye, the above mentioned characteristic values may not exceed and can be checked with the following formula:

$$D = g \times (T \times R) / (T + R) \quad [\text{kN}]$$

T = technisch zulässige Gesamtmasse des Zugfahrzeuges in t  
R = zulässige Anhängelast in t  
D = zulässiger D-Wert in kN  
g = Erdbeschleunigung, angenommen werden 9,81 m/s<sup>2</sup>

$$R = D \times T / (g \times T - D) \quad [\text{t}]$$

T = technically permissible total mass of the tractor [t]  
R = trailer load with the permissible mass [t]  
D = permitted D-value [kN]  
g = acceleration of gravity 9,81 m/s<sup>2</sup>

Der D-Wert ist ein rechnerischer Vergleichswert, der die horizontale Kraftkomponente in Fahrzeuginnenachse zwischen Zugmaschine und Anhänger beschreibt.

The D-value is a mathematically reference value and described the horizontal force component in the longitudinal axis between the tractor and the towed vehicle.

Ein D-Wert von 89,3 kN erlaubt, z.B. im Falle der Inanspruchnahme einer Anhängelast des Anhängers von 26 t einer Inanspruchnahme der Zugmaschine mit einer zulässigen Gesamtmasse von 14 t.

The D-value of 89,3 kN allows, e.g. a trailer usage of a permitted trailer load of 26 tones and linked by truck with a total mass not exceeding 14 tones.

**ACHTUNG:** Die in Kombination mit der Zugöse verwendbaren mechanischen Verbindungseinrichtungen haben gesonderte Genehmigungen und Kennzeichnungen (Fabrikschilder), welche deren zulässigen Kennwerte vorschreiben. Sofern durch diese Kennzeichnungen von der Zugöse abweichende Kennwerte ausgewiesen werden, sind für den Betrieb einer Kombination jeweils die **kleineren Werte maßgebend**.

**ATTENTION:** Mechanical coupling devices that can be used in combination with the drawbar eye have separate approvals and markings (type plates), which define their characteristic values. If these markings show different characteristic values in comparison to the drawbar eye, the **smaller values are decisive** for the combination of these devices.

Bei horizontaler Stellung von Zugfahrzeug und Anhänger müssen sich die gekuppelte mechanischen Verbindungseinrichtungen (z.B. Zugzapfen / Zugöse) etwa in waagerechter Lage zur Fahrbahn befinden (Winkelabweichung gegenüber der Horizontalen nach oben und unten maximal 3°), um die betriebsüblichen Schwenkwinkel zwischen den mechanischen Verbindungseinrichtungen nicht zu behindern.

In the horizontal position of tractor and trailer, the procured connecting system must be level to the roadway (angle deviation compared to the horizontal towards the top and below may not exceed 3 degrees) to ensure that the customary swinging drawbar angle between the procured connecting system is not impeded.

### 4. Wartung und Verschleiß

Im Rahmen der Fahrzeugwartungen sind die Kontaktflächen im Kuppelpunkt zu schmieren und die Befestigungsschrauben der Zugöse mittels Drehmomentenschlüssel auf festen Sitz zu überprüfen (Anziehdrehmoment 290 Nm). Beschädigte, verformte oder verschlissene Zugösen sind zu erneuern.

### 4. Maintenance and wear

In the context of (vehicle) maintenance, the contact areas of the drawbar eye are to be greased and the tightness of the fastening screws of the drawbar eye checked with a torque wrench (290 Nm). Damaged drawbar eyes must be replaced with new drawbar eyes.

Beim Überschreiten der Verschleißgrenzen (siehe Anlage 1) und/oder Beschädigungen ist die Zugöse auszutauschen.

In case of exceeding the abrasion limits (see appendix 1) or damages, the drawbar eye must be replaced.

Der Austausch ist, soweit der Fahrzeughalter nicht selbst über entsprechende Fachkräfte und die erforderlichen technischen Einrichtungen verfügt, durch eine Fachwerkstatt vornehmen zu lassen.

If the vehicle operator does not have access to the relevant specialist mechanics or does not have access to the required technical instructions, the exchange of parts must be carried out in a specialized service centre.

**Anlage 1 / appendix 1**      **Verschleißmaße / wear rates**      **1**

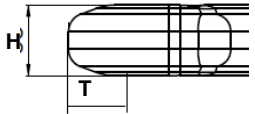
Verschleißteil wear part	Bezeichnung description	Nennmaß [mm] nominal dimension	Verschleißmaß [mm] wear dimension
Zugöse drawbar eye 	Ø Öse eye diameter	51	53
	Ringhöhe ring height	54	51,5
	Ringstärke ring thickness	25,5	23,0

**Anlage 2 / appendix 2**      **Montageskizzen / mounting drawings**      **2**

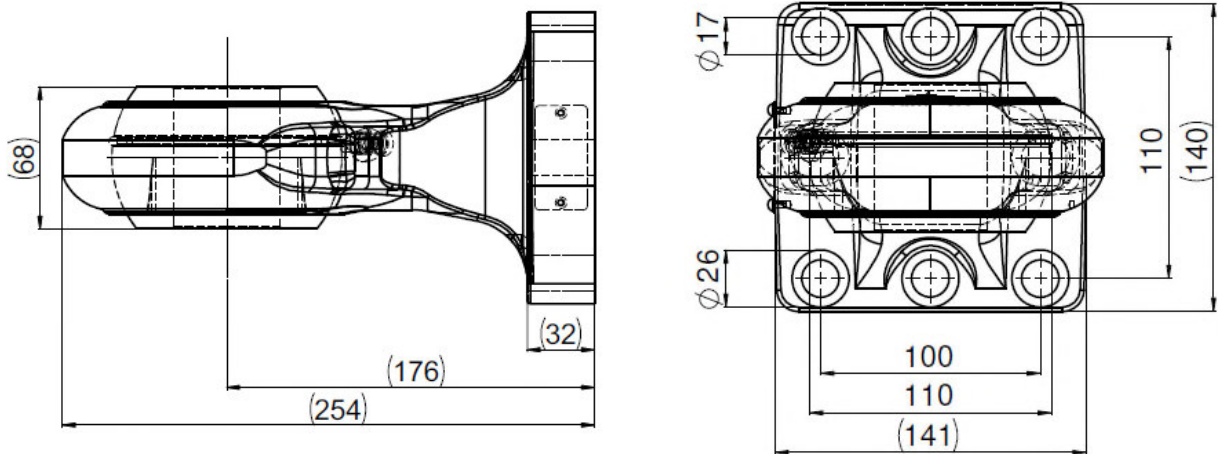

**Anlage 3 / appendix 3**      **Schrauben / screws**      **3**

Die Übertragung der Kräfte an Verbindungseinrichtungen (z.B. Montageflansch einer Zugöse) erfolgt über die Flächenpressung der miteinander verbundenen Komponenten (Zugöse/Deichselanschluss). Hierbei ist darauf zu achten, dass die erforderliche Vorspannkraft erreicht wird. Bei der Montage gilt es daher den Einfluss der Reibungszahlen und Anziehdrehmomente auf die Vorspannkraft zu berücksichtigen. Zur Aufnahme der Kräfte werden nachfolgend aufgeführte Schrauben und Anziehdrehmomente bei entsprechenden Reibbedingungen vorgeschrieben. Die Hinweise der Fahrzeughersteller müssen beachtet werden.

Metrisches Regelgewinde  
 Metric regular thread

Tabelle 1A: Montagevorspannkraft FMTAB und Anziehdrehmomente MA bei einem Auslastungsgrad  $v=0,9$  für Schraubschrauben mit metrischen Regelgewinde nach DIN ISO 262; Kopfabmessungen von Sechskantschrauben nach DIN EN ISO 4014 bis 4018, Schrauben mit Außensechsrund nach DIN 34800 bzw. Zylinderschrauben nach DIN EN ISO 4762 und Bohrung „mittel“ nach DIN EN 20273

The transmission of the forces to the connecting devices (e.g. mounting flange of drawbar eye) is effected by means of the surface pressing of the interconnected components (drawbar eye/drawbar connection). It must be ensured that the required preload is maintained. During assembly, the influence of the friction coefficients and the tightening torques on the preloading forces must be considered. In order to absorb the forces, the following screws and tightening torques are stipulated under appropriate friction conditions. The instructions of the vehicle manufacturers must be observed. entsprechend / according VDI 2230

Table 1A: Assembly preload FMTAB and tightening torque MA with an utilization factor of  $v=0.9$  for shank bolts with metric standard thread according to DIN ISO 262; head dimensions of hexagonal bolts according to DIN EN ISO 4014 to 4018, hexalobular external driving head bolts according to DIN 34800 or cylindrical bolts according to DIN EN ISO 4762 and hole "medium" according to DIN EN 20273

Abm. Size	Festigkeits- klasse Strength Grade	Anziehdrehmomente / Tightening torque $M_A$ in Nm für $\mu_K = \mu_G = \dots$ mit erzielbaren Montagevorspannkraften / Assembly preload $F_{MTAB}$ in kN für $\mu_G = \dots$															
		A: $\mu_G = \mu_K = 0,04 \dots 0,10$				B: $\mu_G = \mu_K = 0,08 \dots 0,16$				C: $\mu_G = \mu_K = 0,14 \dots 0,24$				D: $\mu_G = \mu_K = 0,20 \dots 0,35$			
		$\mu_G = \mu_K$		0,08		0,10		0,12		0,14		0,16		0,20		0,24	
		$M_A$	$F_{MTAB}$	$M_A$	$F_{MTAB}$	$M_A$	$F_{MTAB}$	$M_A$	$F_{MTAB}$	$M_A$	$F_{MTAB}$	$M_A$	$F_{MTAB}$	$M_A$	$F_{MTAB}$	$M_A$	$F_{MTAB}$
		[Nm]	[kN]	[Nm]	[kN]	[Nm]	[kN]	[Nm]	[kN]	[Nm]	[kN]	[Nm]	[kN]	[Nm]	[kN]	[Nm]	[kN]
M16	8.8	153	84,7	180	82,9	206	80,9	230	78,8	252	76,6	291	72,2	325	109		
	10.9	224	124,4	264	121,7	302	118,8	338	115,7	370	112,6	428	106,1	477	156		
	12.9	262	145,5	309	142,4	354	139	395	135,4	433	131,7	501	124,1	558	182		

Die in der Tabelle 1A angegebenen Werte für die Montagevorspannkraft und dem Anziehdrehmoment dürfen bei der Montage nicht überschritten werden. Richtwerte für den Anziehungsfaktor  $\alpha_A$  bei der Berechnung der maximalen Vorspannkraft sind der VDI 2230 oder dem Datenblatt der Einrichtung zur Steuerung des Drehmoments zu entnehmen.

The values given in table 1A for the assembly preload and tightening torque must not be exceeded during assembly. Guide values for the tightening factor  $\alpha_A$  in the calculation of the maximum assembly preload are to be found in the VDI 2230 or the data sheet of the device for adjusting the torque.

$$F_{MTAB} \geq F_{Mmax}$$

**Notizen / notes**

**Kontaktadresse / Contact**  
 Scharmüller Gesellschaft m.b.H & Co KG  
 Doppelmühle 14  
 A 4892 Fornach

Tel.: +43 (0)7682/6346-0  
 Fax: +43 (0)7682/6346-50  
 Mail: office@scharmueller.at  
 Web: www.scharmueller.at

Datum / date: 31.08.2018

Aktenzeichen / file: 652171\_VO\_01